

事業概要

応募No.	12		
事業主体	新潟県	事業箇所	新潟県加茂市新町
応募者名	新潟県三条地域振興局地域整備部/新潟県土木部都市局都市整備課		
ふりがな 事業名称	かもとしけいかくどうろじぎょう みやよりかみかもせん 加茂都市計画道路事業 3・5・7号宮寄上加茂線		
事業概要 (400字以内)	<p>本路線は、加茂市中心商店街を縦貫する重要な幹線道路であり、買い物や通勤・通学など生活道路として利用されているが、本事業区間は幅員が狭く終日一方通行規制で、JR加茂駅までのアクセスについて周辺道路を迂回して通行する必要があった。</p> <p>また、歩道が未整備で、歩行者は民地のスペースを歩くしかなく、民地に設置された雁木(がんぎ)も不連続であるため、通学児童や買物客の安全性に問題があり、特に積雪時には通行が困難な状況であった。</p> <p>本事業による二車線化により、安全で円滑な幹線道路ネットワークの形成を図るとともに、積雪時の生活路を確保するための雁木(がんぎ)風木造アーケード整備等をあわせて行うことで、加茂市が進める魅力あるまちづくりを支援するもの。</p>		
事業規模	事業延長(km)	約0.3km	
	幅員(m)	約6.0(15.0)m	
	事業期間(和暦)	平成23年度～令和3年度	
	事業費(億円)	約20億円	
受賞歴	有・ 無		
URL			

事業位置図



都市計画図(用途地域図)

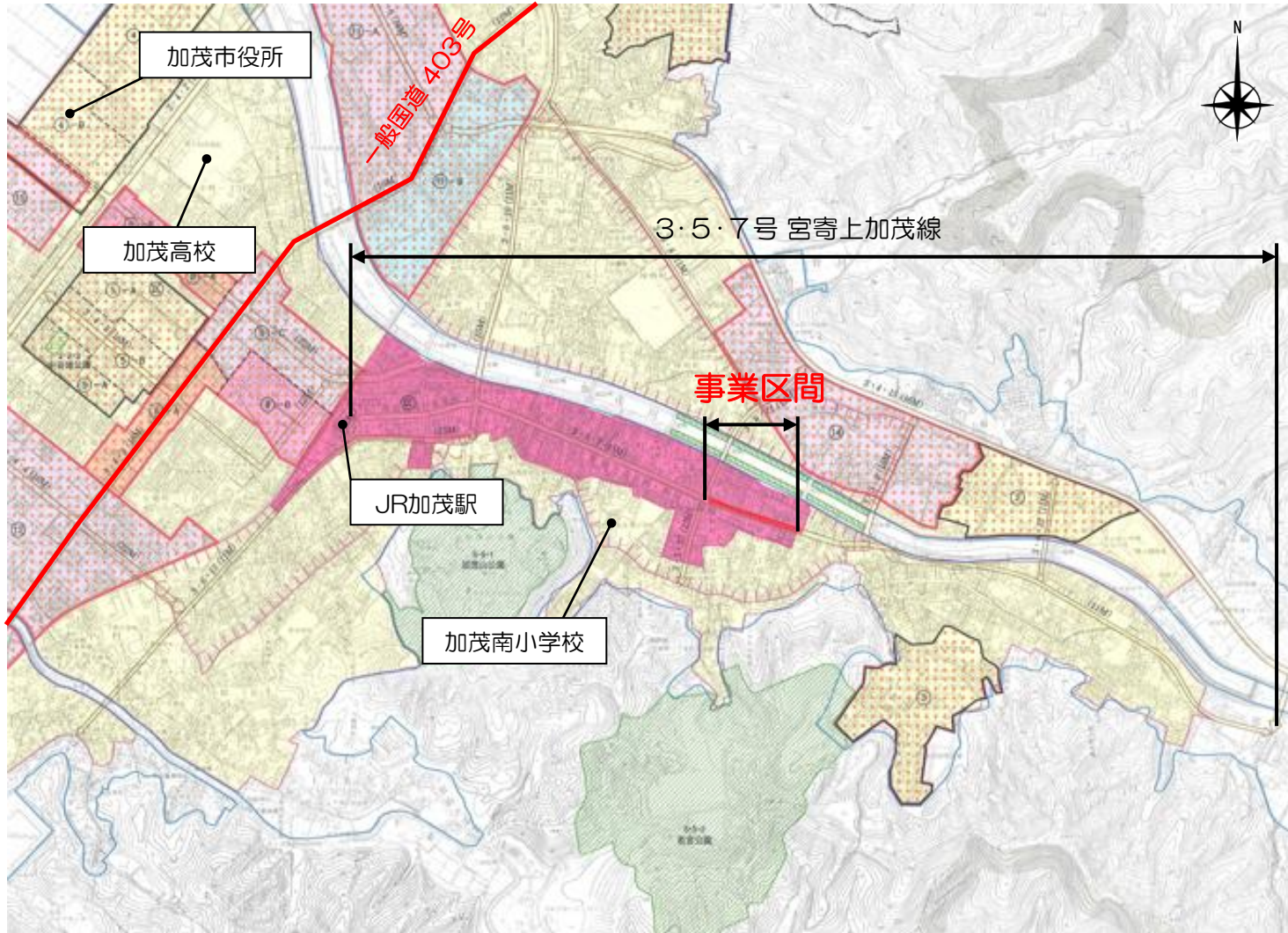

凡 例		面積(ha)
—	行政区域界	13,368
—	都市計画区域界	約 2,997
色別	地 域 別 建ぺい率 容積率	
第一種中高層住居専用地域	60%以下 200%以下	約 4.6
第一種住居地域	60%以下 200%以下	約 385
準住居地域	60%以下 200%以下	約 7.0
近隣商業地域	80%以下 300%以下	約 6.2
商業地域	80%以下 400%以下	約 27
準工業地域	60%以下 200%以下	約 139
工業地域	60%以下 200%以下	約 34.4
合 計		約 603
準防火地域		約 104
都市計画道路(交)		
都市計画公園		46.9
都市計画緑地		0.97
地区計画区域(H10.7.1決定)		83.7
地区計画区域(H21.7.16決定)		167.8
土地区画整理事業区域		31.6
公共下水道決定区域		740
公共下水道終末処理場		
公共下水道ポンプ場		

路線全体の進捗状況

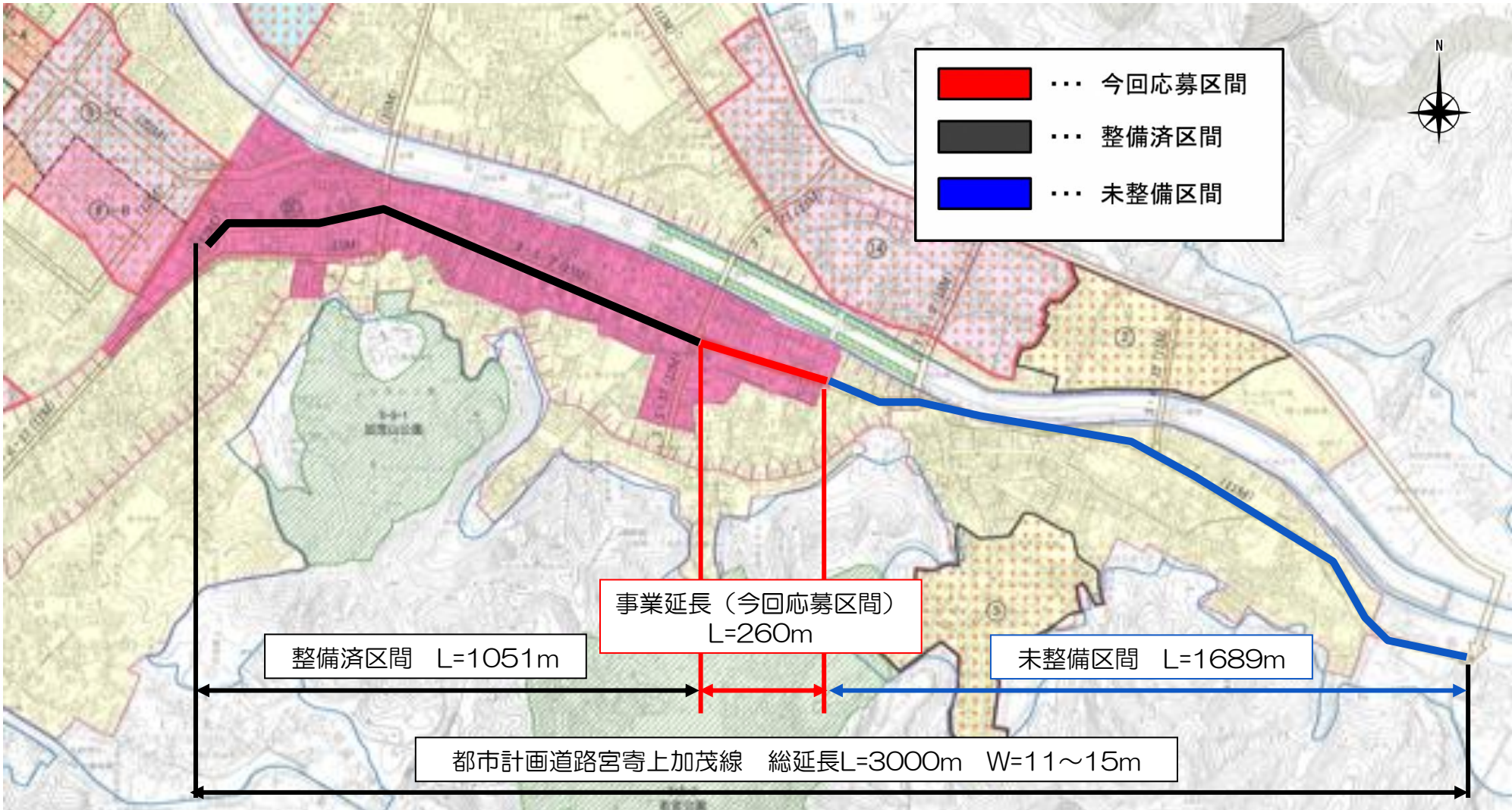

平面図

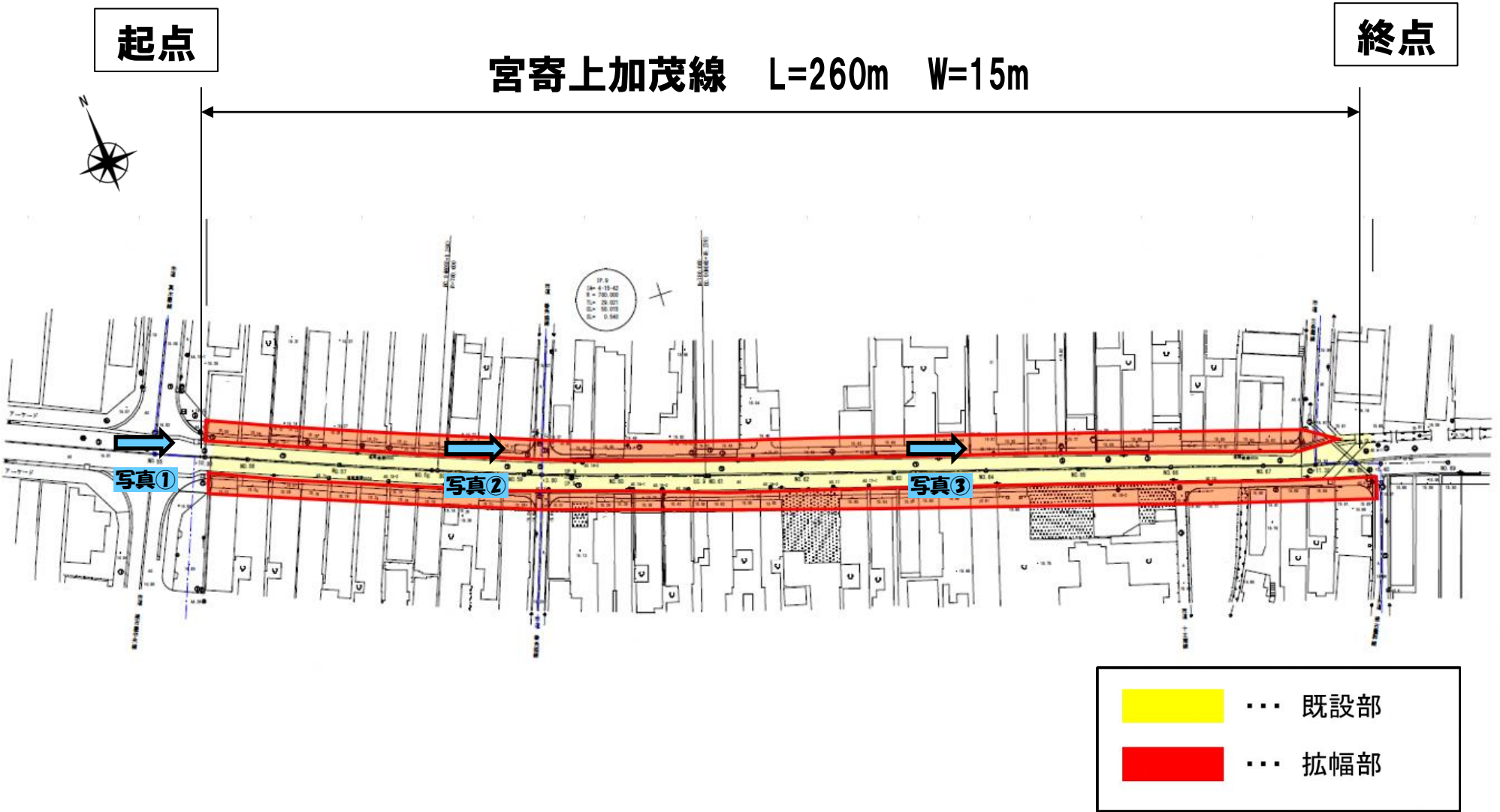

横断図

事業前

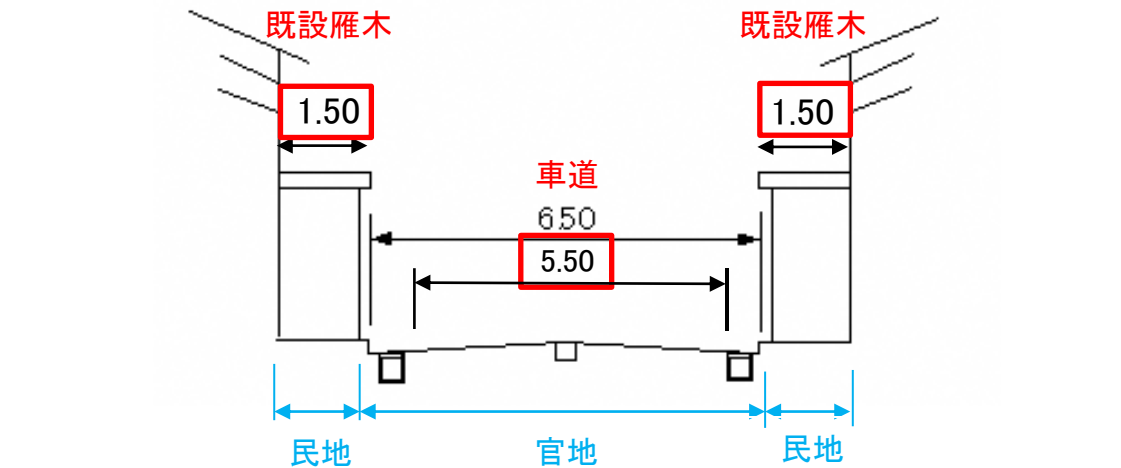

事業後

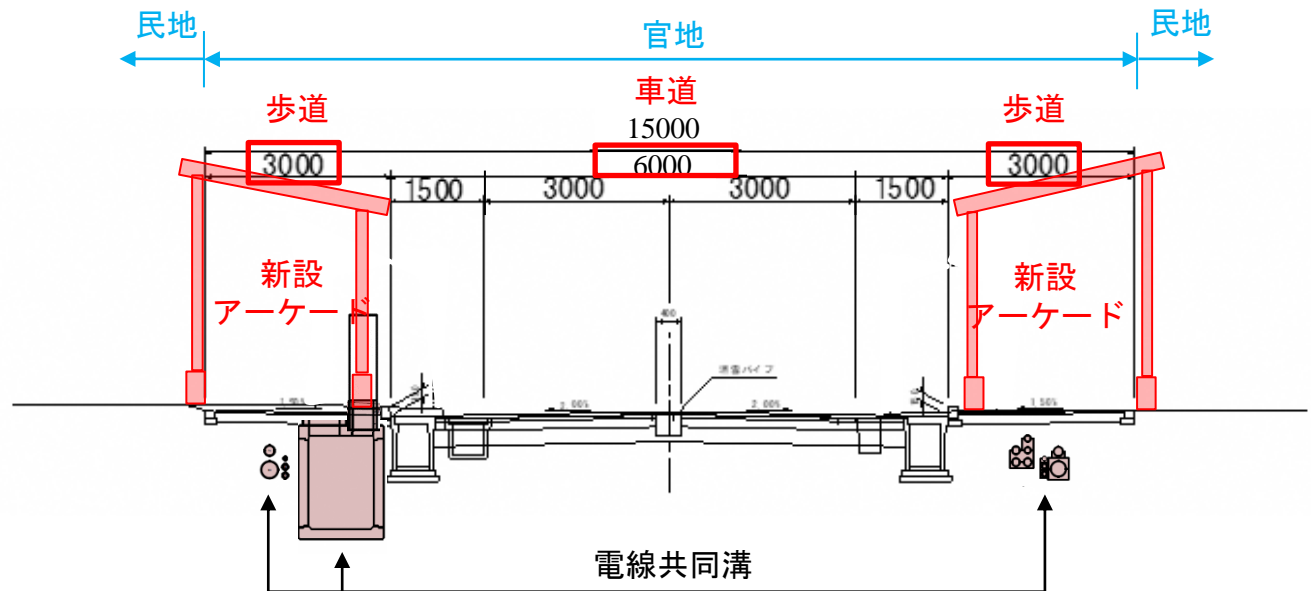

事業前写真



事業後写真

新潟県：(都) 宮寄上加茂線



事業効果アピール資料

■円滑な交通ネットワークの確保

- ・二車線化によりJR加茂駅までの交通が円滑に！

整備前

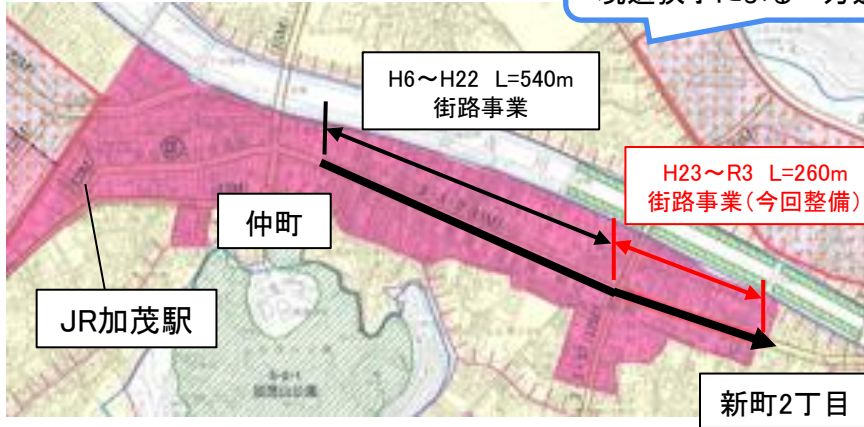

整備後



■安全・快適な歩行空間の確保

- ・通学路の安全対策
- ・雨や雪でも快適！

整備前



整備後

歩道整備により安全な歩行空間に



事業効果アピール資料

■木工のまち加茂と雪国のまちなみの調和による 風情あるまちなみの創出



↑全国有数の桐たんすの産地

加茂市HP (<https://www.city.kamo.niigata.jp/docs/30181.html>)



↑雪国特有の雁木通り
(南魚沼市牧之通り)

■歩行者数の増加

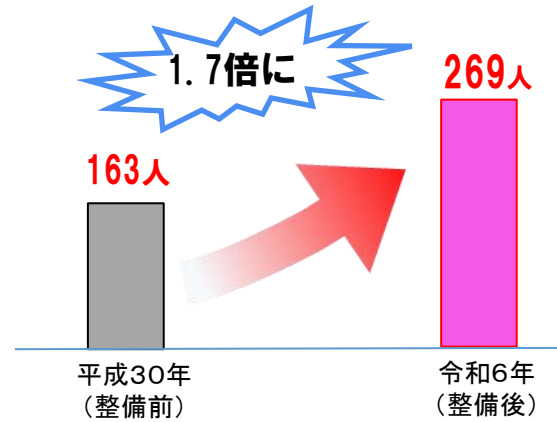

※6月の平日8時～20時で計測

■新しい街づくりの動き

エリアプラットフォームを設立!

官民連携でこれからの
未来のビジョンを策定



出典：加茂HP (<https://www.city.kamo.niigata.jp/docs/tml/kamo.niigata.jp/docs/255819.html>)

よくあるアーケード通りの
まちなみ



(整備前)



(整備後)

雁木風木造アーケード 整備により
風情あるまちなみに

桐たんすなどの加茂の伝統的な産業である木工と、雪国特有の建築様式である雁木造り(がんぎづくり)を調和させ、古くから「北越の小京都」と呼ばれる加茂の風情あるまちなみを創出した。

※雁木造りとは・・・積雪時に生活路を確保するため、ひさしが道路側にせり出した雪国特有の建築様式

■整備箇所イベントを開催



苦勞や工夫等アピール資料

①統一感のある街並みの形成

加茂新町雁木通り商店街振興組合による
「まちなみ協定」の作成

- 建物の高さ
- 建物等の外観、形態の統一
建物の色や外壁の素材、玄関や2階窓のデザイン
- まちなみ協定を考慮し、歩道舗装を美装化
（石張舗装・擬石境界ブロックで施工）
- 電線地中化



建物のデザイン統一

舗装の美装化

②歩道スペースを確保

歩道の有効幅員確保のため、柱の位置を
民地に移動

- 歩道の有効幅員を確保するために土地所有者の同意の上、柱を民地内に設置。



柱を民地内に設置

官民境界

苦労や工夫等アピール資料

③ 雁木風木造アーケードの防火対策

アーケードの設置基準に適合するため、雁木風木造アーケードの材料に不燃木材を使用

- 国土交通省認定の**不燃木材**を使用
- 県産木材のPRとして**県産木材を積極的に使用**
- 第4回「**にいがた県産木材大賞**」を受賞

第4回「にいがた県産木材大賞」 知事表彰を行いました

ページ番号：0621133 更新日：2024年11月18日更新

ふるさとの森と心豊かな暮らしを育む
第4回「にいがた県産木材大賞」の表彰を行いました

県産木材の供給及び利用の推進について顕著な功績があった者に対し、知事表彰を行いました。



○木材利用部門

受賞者	主な功績
加茂市	<p>平成26年度から令和4年度にかけて、加茂市新町街区の商店街に木造雁木づくりアーケードを整備した。県産木材を積極的に使用しており、市内外から訪れる人に対して、県産木材のPRとなっている。</p> <p>アーケードの設置基準である不燃材料の規定を満たすため、不燃天然木の技術を活用し、木造の雁木風アーケードを実現している。</p> 

受賞歴・報道資料

- 新聞掲載：令和3年12月2日（木）
三篠新聞「加茂県道きょう交互交通に」